

トラクタ後部3点リンク装着型アーム式草刈機



# 純正部品表

# ZM3709S-GL600

適用トラクタ :	GL35	GL40
	GL43	GL46
	GL53	
	GL350	GL400
	GL430	GL470
	GL530	GL600

文書コードNo. : C45819000-1

**注意** 本ツインモア作業時は、適正エンジン回転数を  
2400~2650rpm にしてください。

お客様保管用

このたびは弊社製品を  
お買い上げいただきありがとうございます。  
この部品表は大切に保管していただき、  
次のような場合にお役立てください。

#### 1. 部品注文の場合

- ① 部品ご注文の際は、型式・品番・部品名・個数をご連絡ください。
- ② 部品番号欄中、-----印のマークがある場合は、単体販売できませんので、それに該当する完備部品をご注文ください。

#### 2. 故障した場合

組立順に図解していますので、分解組立の参考にしてください。

#### 3. 故障診断の場合

サービスマンがこの表を見ながら診断しますので、機械と一緒にお見せください。

#### 4. 改良変更

本部品表は改良のため予告なく変更することがあります。

## 補修部品の供給年限について

この製品の補修用部品の供給年限（期間）は、製造打ち切り後9年です。

ただし、供給年限内であっても、特殊部品については納期などをご相談させていただく場合もあります。補修用部品の供給は、原則的には上記の供給年限で終了しますが、供給年限経過後であっても、部品供給のご要請があった場合には、納期および価格についてご相談させていただきます。

## 目次

項目	ページ
お願い	1
トラクタ配管	2
バルブ配管	4
電気システム	6
アーム・他	8

## お願い

お買い上げいただきました商品の性能やサービスにつきまして、お気づきの点やご意見がございましたら、最寄りの「販売店」「JA」または「三陽サービス」「三陽機器」までお気軽にお申しつけください。

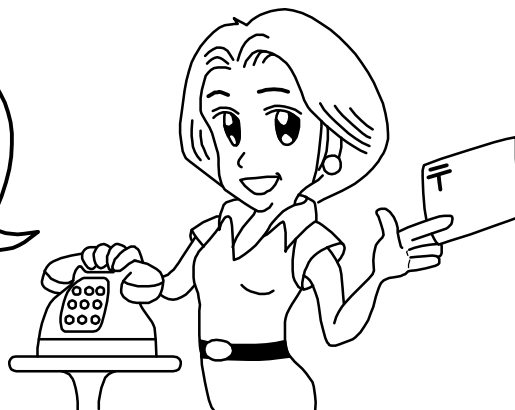

今後、皆様方の部品注文にできるだけ早くおこたえするために、お買い上げの商品について下記の項目をすぐに記入してください。

トラクタ購入日	年 月 日
トラクタ機種名	
トラクタ機番	
ツインモア-購入日	年 月 日
ツインモア-型式	ZM3709S-GL600

FIG.1 トラクタ配管

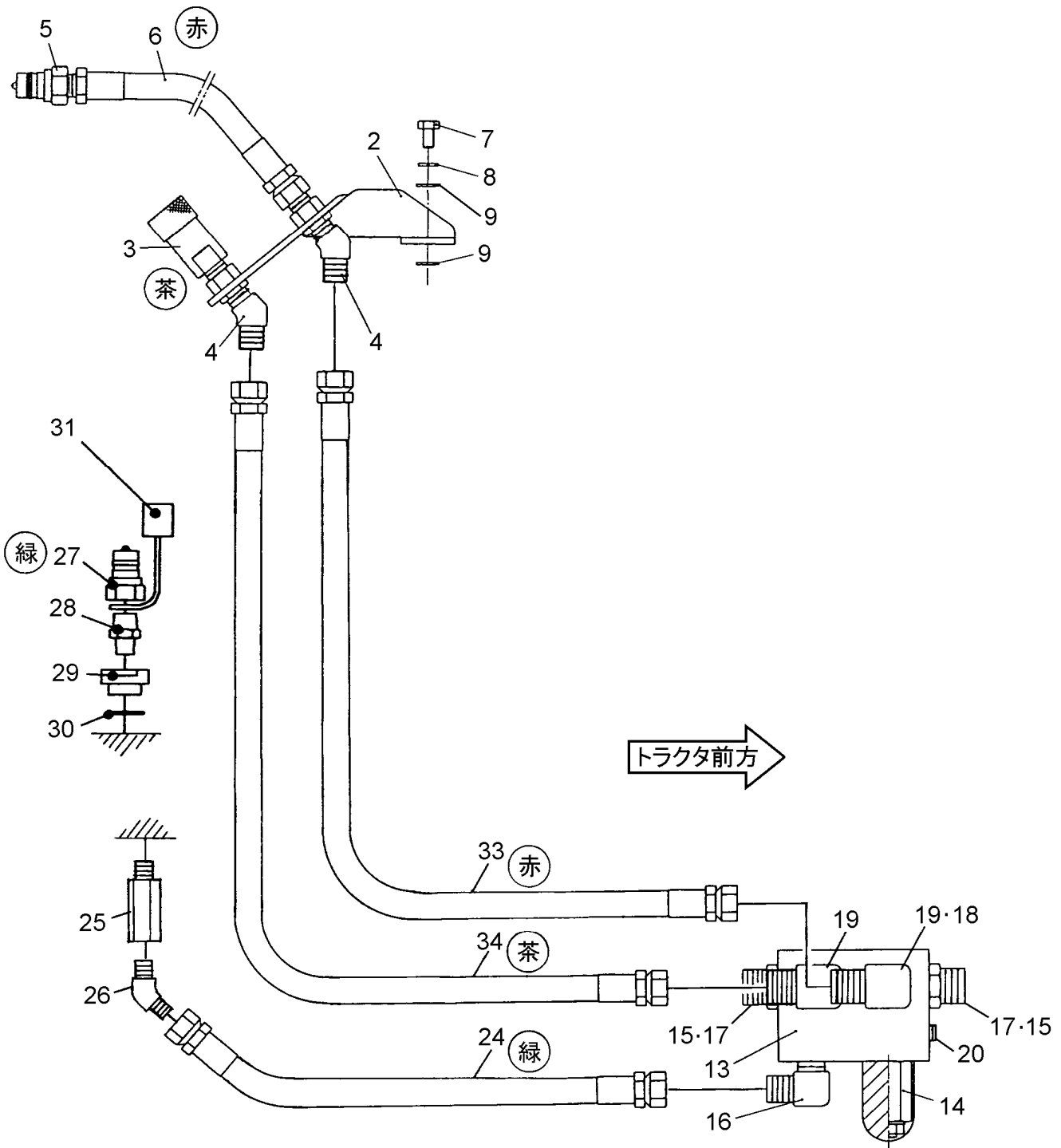
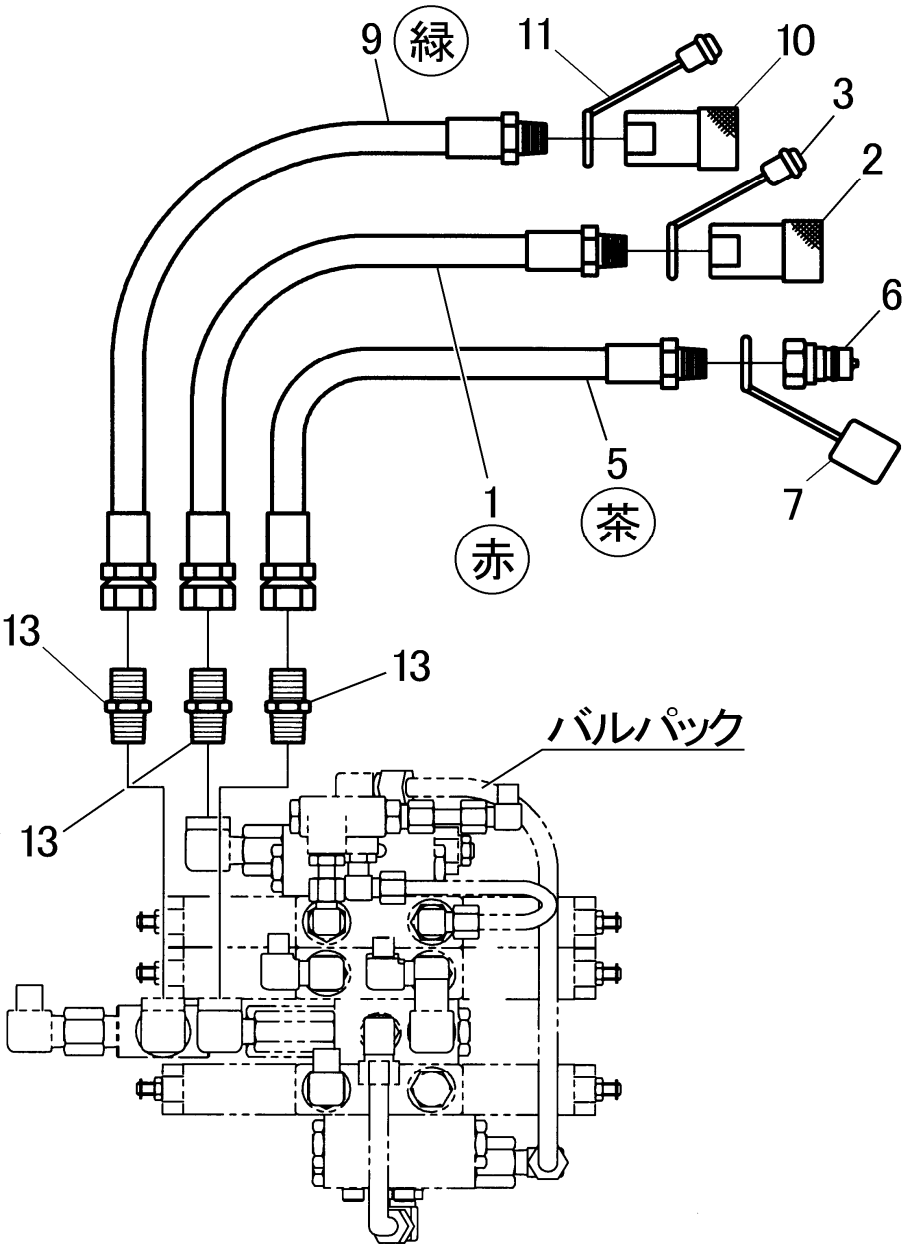



FIG.2 バルブ配管





# FIG.3 電気システム

**注意** 図中、◆印部品は離脱部に同梱の「純正部品表」に記載してあります。

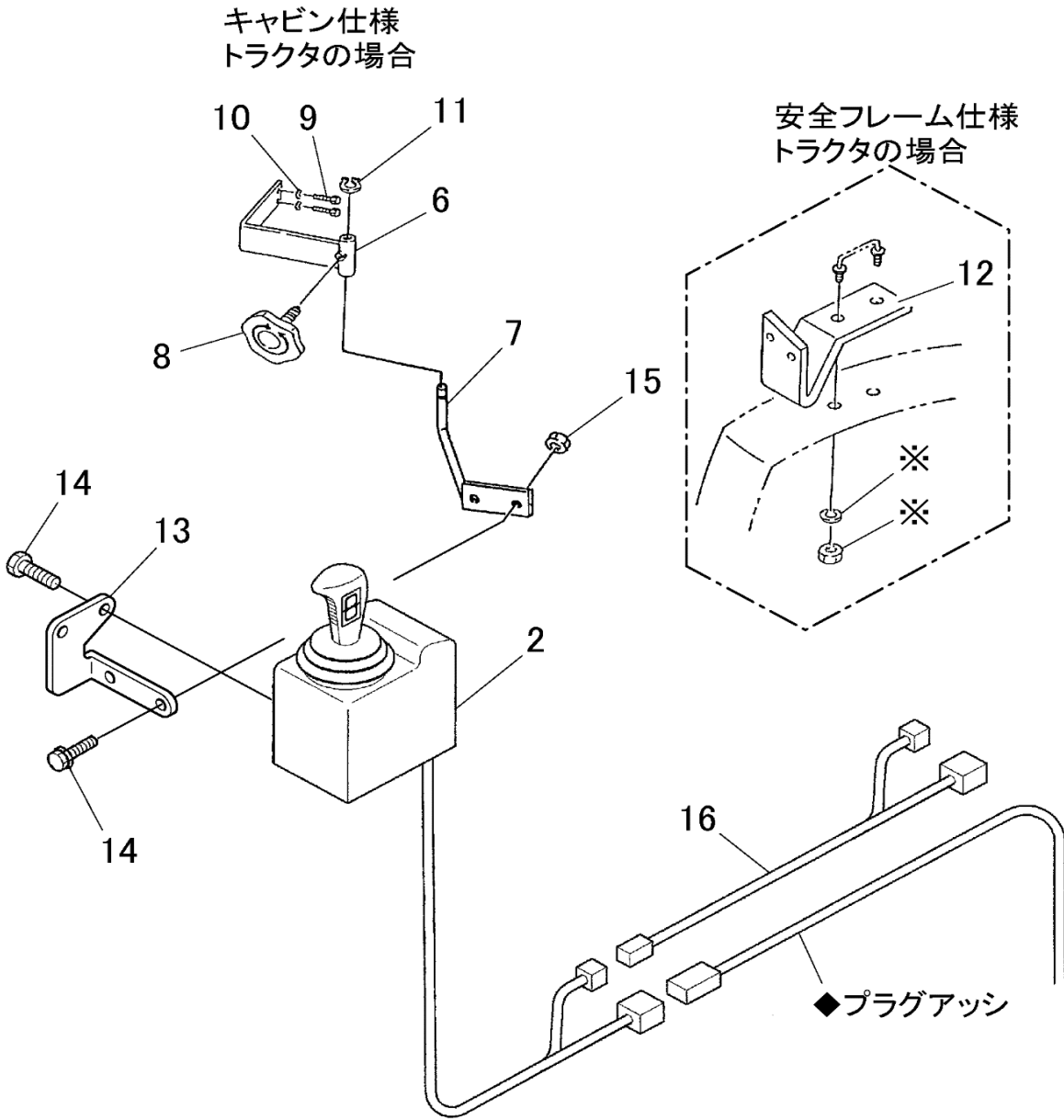
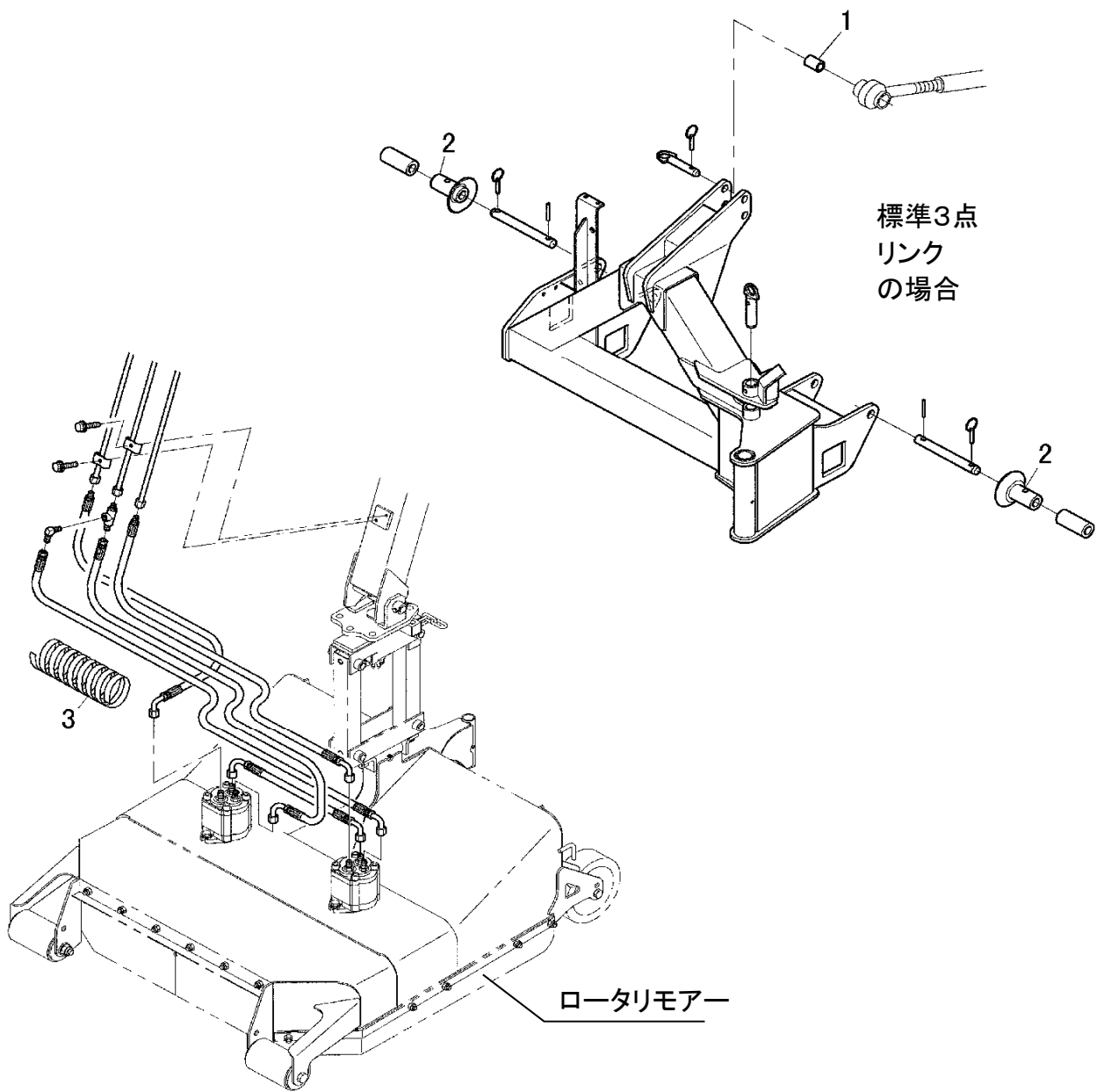





FIG.4 アーム・他





## お客様メモ

購入日	:	年	月	日
購入店名	:			

製造元

# 三陽機器株式会社



ISO9001  
JQA-QM4853  
本社・宝塚事業所

本社・工場 研究所	〒719-0392	岡山県浅口郡里庄町新庄 3858	TEL. 0865-64-2871	FAX. 0865-64-2874	ホームページ <a href="http://www.sanyokiki.co.jp/">http://www.sanyokiki.co.jp/</a>
宝塚事業所	〒665-0825	兵庫県宝塚市安倉西 4丁目2-25	TEL. 0797-83-0012	FAX. 0797-83-0312	
東北センター	〒984-0002	仙台市若林区卸町東 1丁目9番23号	TEL. 022-236-8581	FAX. 022-239-7291	

# 三陽サービス株式会社

本社	〒719-0392	岡山県浅口郡里庄町新庄 3858	TEL. 0865-64-4301	FAX. 0865-64-2874
札幌営業所	〒007-0806	札幌市東区東苗穂 6条 2丁目14-20号	TEL. 011-781-8777	FAX. 011-781-9742
仙台営業所	〒984-0002	仙台市若林区卸町東 1丁目9番23号	TEL. 022-236-8581	FAX. 022-239-7291
関東営業所	〒323-0827	栃木県小山市大字神鳥谷 222-1	TEL. 0285-22-2901	FAX. 0285-23-1549
大阪・岡山営業所	〒719-0392	岡山県浅口郡里庄町新庄 3858	TEL. 0865-64-4301	FAX. 0865-64-2874
熊本営業所	〒861-3106	熊本県上益城郡嘉島町上島 2500-3	TEL. 096-237-2007	FAX. 096-237-2029