

トラクタ後部3点リンク装着型アーム式草刈機

ツインモア

純正部品表

ZM3709S-L1455

適用トラクタ : L1385
L1455

L1385DT
L1455DT

補 足

- ① 本ツインモアは、ロプス仕様。キャビン仕様トラクタに装着できます。
- ② 本ツインモア作業時は、適正エンジン回転数を2400~2650rpmに設定してください。

文書コードNo. : C45839000-1

お客様保管用

このたびは弊社製品を
お買い上げいただきありがとうございます。
この部品表は大切に保管していただき、
次のような場合にお役立てください。

1. 部品注文の場合

- ① 部品ご注文の際は、型式・品番・部品名・個数をご連絡ください。
- ② 部品番号欄中、----印のマークがある場合は、単体販売できませんので、それに該当する完備部品をご注文ください。

2. 故障した場合

組立順に図解していますので、分解組立の参考にしてください。

3. 故障診断の場合

サービスマンがこの表を見ながら診断しますので、機械と一緒にお見せください。

4. 改良変更

本部品表は改良のため予告なく変更することがあります。

補修部品の供給年限について

この製品の補修用部品の供給年限（期間）は、製造打ち切り後9年です。

ただし、供給年限内であっても、特殊部品については納期などをご相談させていただく場合があります。補修用部品の供給は、原則的には上記の供給年限で終了しますが、供給年限経過後であっても、部品供給のご要請があった場合には、納期および価格についてご相談させていただきます。

目次

項目	ページ
お願い	1
トラクタ配管	2
バルブ配管	4
電気システム	6
アーム・他	8

お願い

お買い上げいただきました商品の性能やサービスにつきまして、お気づきの点やご意見がございましたら、最寄の「販売店」「JA」または「三陽サービス」「三陽機器」までお気軽にお申しつけください。

今後、皆様方の部品注文にできるだけ早くおこたえするために、お買い上げの商品について下記の項目をすぐに記入してください。

トラクタ購入日	年 月 日
トラクタ機種名	
トラクタ機番	
ツインモア-購入日	年 月 日
ツインモア-型式	ZM3709S-L1455

FIG.1 トラクタ配管

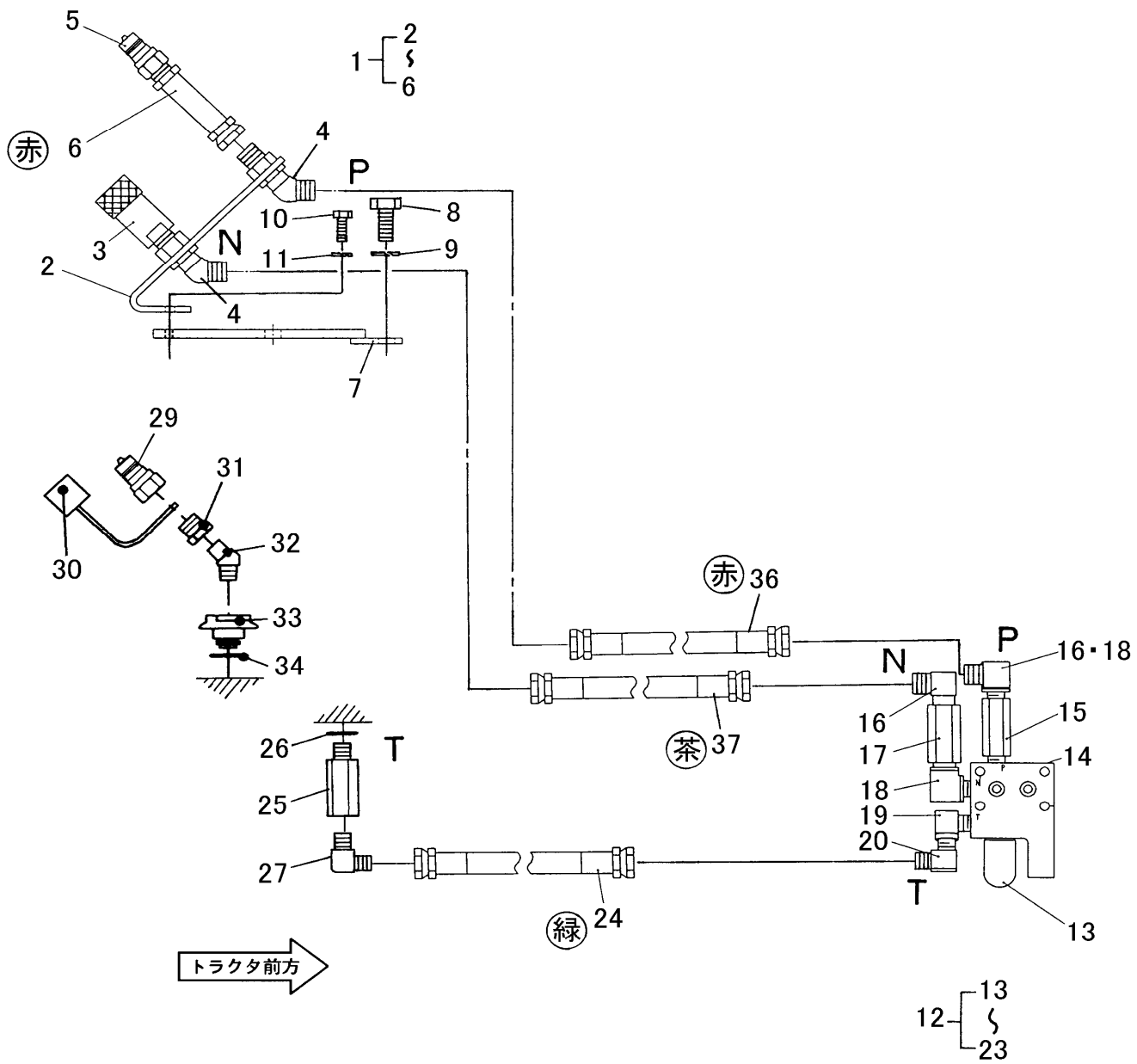

TAB.1 トラクタ配管

図番	レベル	品番	品名	個数	来歴	適用機番	摘要
1	1	C10000646-1	カプラブラケットアッシ	1		3001～	No.2～6
2	2	C10000313-2	カプラブラケット	1		3001～	
3	2	25001-11504	カプラメス	1		3001～	1/2
4	2	25012-04544	45° ホースエルボ	2		3001～	G1/2×R1/2
5	2	25001-51504	カプラオス	1		3001～	1/2
6	2	29004-50450	ゴムホース(12×450×210)	1		3001～	オスR1/2×メスG1/2, 赤
7	1	C10000314-1	カプラブラケットステー	1		3001～	
8	1	11073-51435	ボルト	2		3001～	M14×1.5×35
9	1	14512-50140	バネザガネ	2		3001～	M14用2号
10	1	11153-50820	ボルト	2		3001～	M8×1.25×20
11	1	14512-50080	バネザガネ	2		3001～	M8用2号
12	1	C10000315-1	ユアツトリダシアッシ	1		3001～	No.13～23
13	2	83001-5800-2	メインリリーフバルブ	1		3001～	
14	2	40116-9600-2	ユアツトリダシブロック	1		3001～	
15	2	25020-18060	コネクタ	1		3001～	R3/8×Rc3/8×60mm
16	2	25012-03544	ホースエルボ	2		3001～	G1/2×R1/2
17	2	25020-19060	コネクタ	1		3001～	R1/2×Rc1/2×60mm
18	2	25012-02534	オスメスエルボ	2		3001～	R3/8×Rc1/2
19	2	25012-02533	オスメスエルボ	1		3001～	R3/8×Rc3/8
20	2	25012-03533	ホースエルボ	1		3001～	G3/8×R3/8
21	2	14820-12011	オーリング	2		3001～	P11-1種B (図欠)
22	2	11153-50860	ボルト	4		3001～	M8×1.25×60 (図欠)
23	2	14512-50080	バネザガネ	4		3001～	M8用2号 (図欠)
24	1	29153-21675	ナイロンホース(9×1675×105)	1		3001～	メスG3/8×メスG3/8(WB), 緑
25	1	25103-00500	コネクタ(O.S)	1		3001～	G3/8(O.S)×Rc3/8×100mm
26	1	25025-56160	シールワッシャ	1		3001～	W16 S1
27	1	25012-03533	ホースエルボ	1		3001～	G3/8×R3/8
28	1	A10000055-1	カラーリング	1		3001～	3/8, 緑 (図欠)
29	1	25001-51504	カプラオス	1		3001～	1/2
30	1	25001-87040	カプラキャップオス	1		3001～	1/2オス用, 赤
31	1	25021-55043	ブッシング	1		3001～	R1/2×Rc3/8
32	1	25012-11533	45° エルボ	1		3001～	R3/8×R3/8
33	1	39731-2214-3	リタンポート	1		3001～	
34	1	14820-31030	オーリング	1		3001～	G30-1種A
35	1	A10000055-1	カラーリング	1		3001～	3/8, 緑 (図欠)
36	1	29034-51600	ゴムホース(12×1600×210)	1		3001～	メスG1/2×メスG1/2, 赤
37	1	29034-51550	ゴムホース(12×1550×210)	1		3001～	メスG1/2×メスG1/2, 茶
38	1	29610-40365	ジュシバンド	2		3001～	365mm (図欠)
39	1	29610-30185	ジュシバンド	6		3001～	185mm (図欠)

FIG.2 バルブ配管

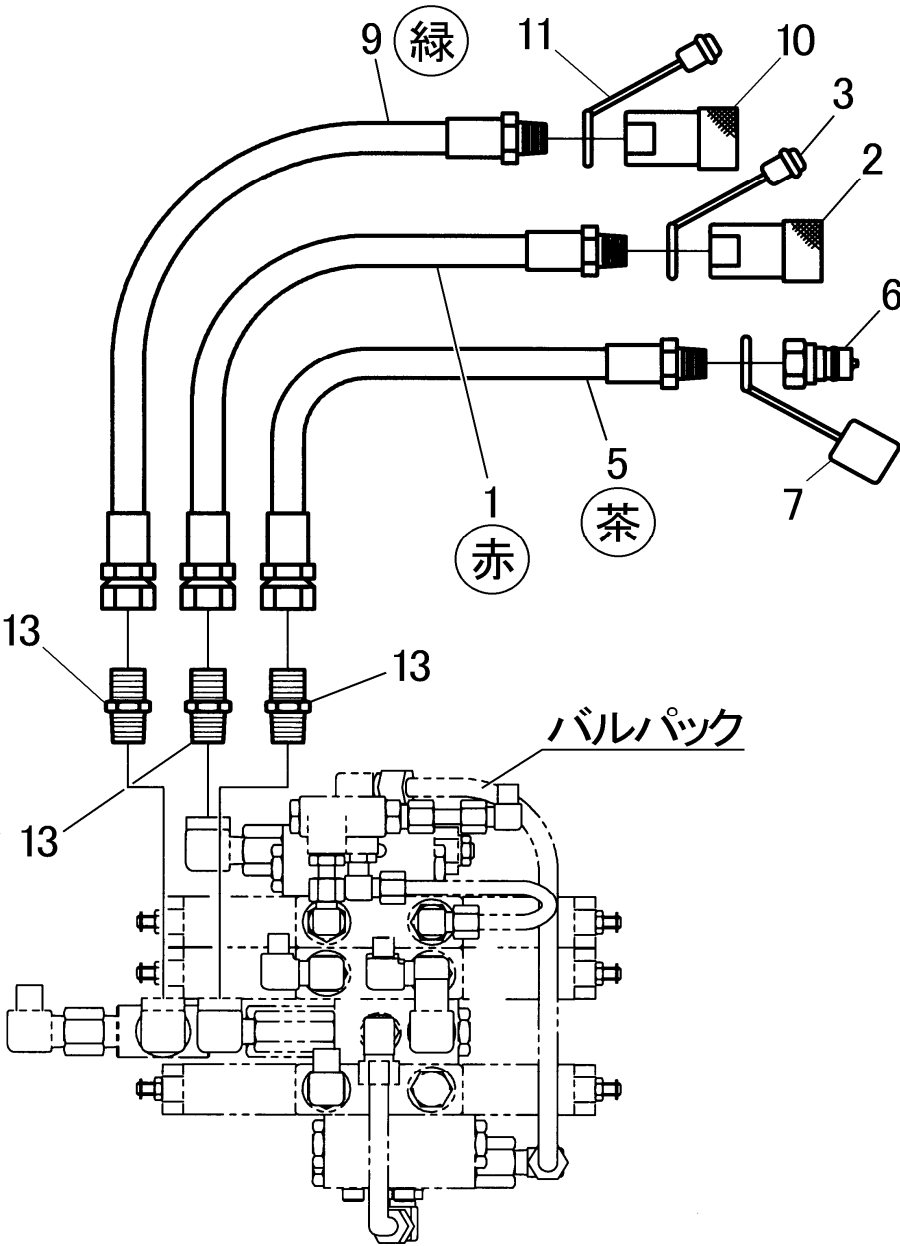

FIG.3 電気システム

注意 図中、◆印部品は離脱部に同梱の「純正部品表」に記載してあります。

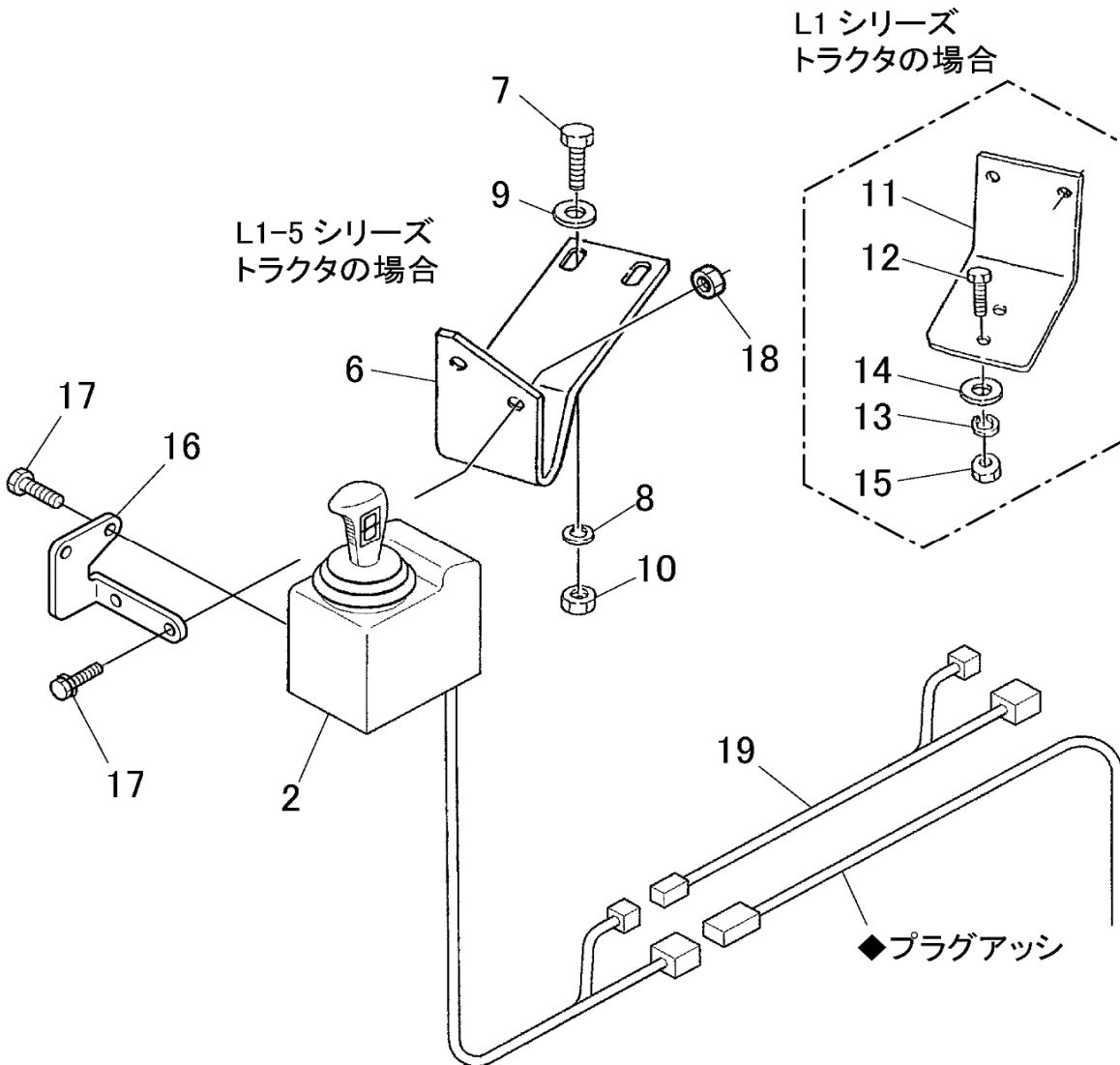
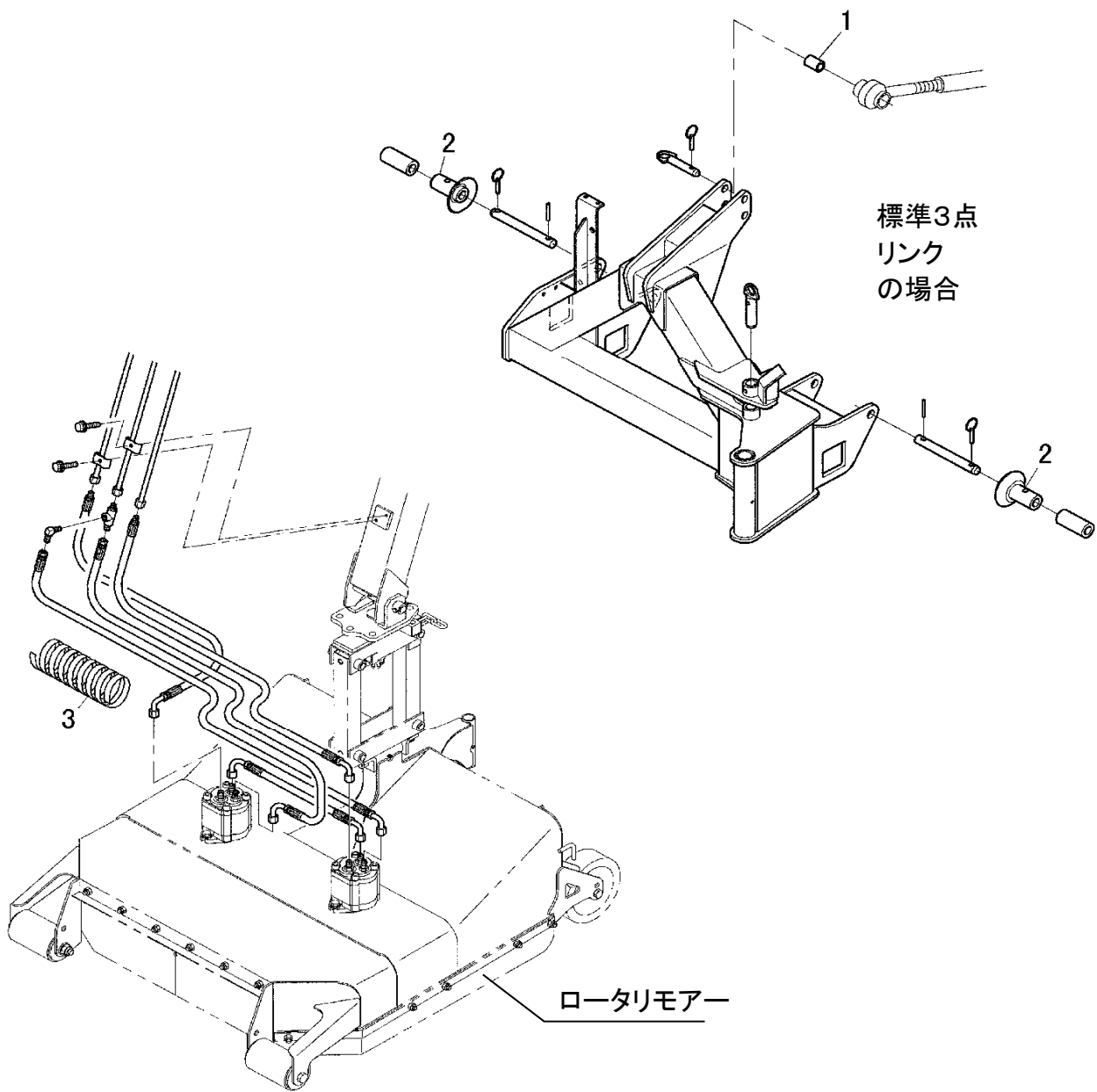

FIG.4 アーム・他



お客様メモ

購入日 :	年	月	日
購入店名 :			

製造元

三陽機器株式会社



ISO9001
JQA-QM4853
本社・宝塚事業所

本社・工場
研究所

〒719-0392 岡山県浅口郡里庄町新庄 3858

TEL. 0865-64-2871 FAX. 0865-64-2874
ホームページ <https://www.sanyokiki.co.jp/>

宝塚事業所

〒665-0825 兵庫県宝塚市安倉西 4丁目2-25

TEL. 0797-83-0012 FAX. 0797-83-0312

東北センター

〒984-0002 仙台市若林区卸町東 1丁目9番23号

TEL. 022-236-8581 FAX. 022-239-7291

三陽サービス株式会社

本社
札幌営業所
仙台営業所
関東営業所
大阪・岡山営業所
熊本営業所

〒719-0392
〒007-0806
〒984-0002
〒323-0827
〒719-0392
〒861-3106

岡山県浅口郡里庄町新庄 3858
札幌市東区東苗穂 6条 2丁目14-20号
仙台市若林区卸町東 1丁目9番23号
栃木県小山市大字神鳥谷 222-1
岡山県浅口郡里庄町新庄 3858
熊本県上益城郡嘉島町上島 2500-3

TEL. 0865-64-4301 FAX. 0865-64-2874
TEL. 011-781-8777 FAX. 011-781-9742
TEL. 022-236-8581 FAX. 022-239-7291
TEL. 0285-22-2901 FAX. 0285-23-1549
TEL. 0865-64-4301 FAX. 0865-64-2874
TEL. 096-237-2007 FAX. 096-237-2029